

СТХ40/70

Электротягач 48 Вольт
Пневматические шины
4000 кг 7000 кг

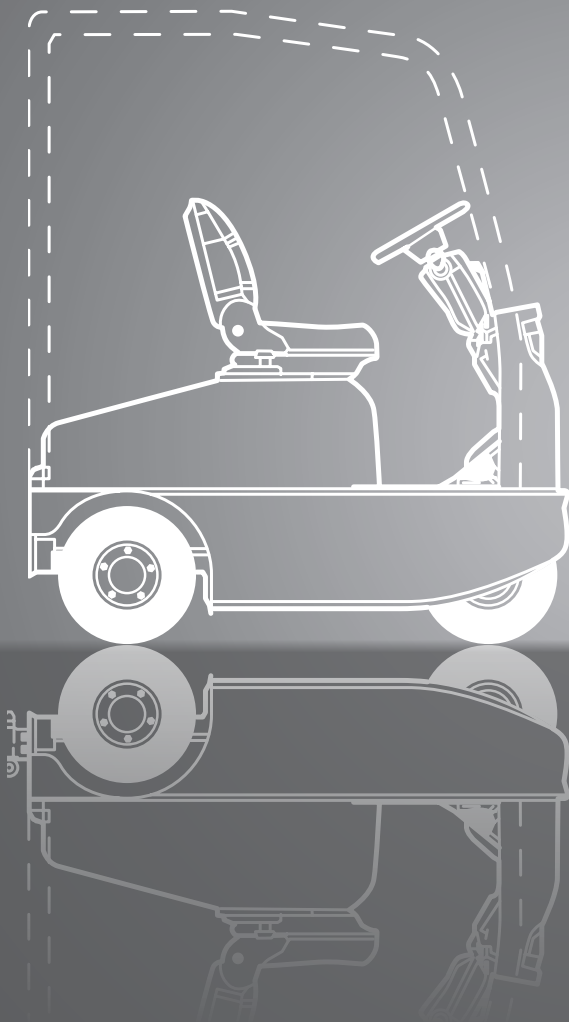

РАЗМЕРЫ

СТХ40/70

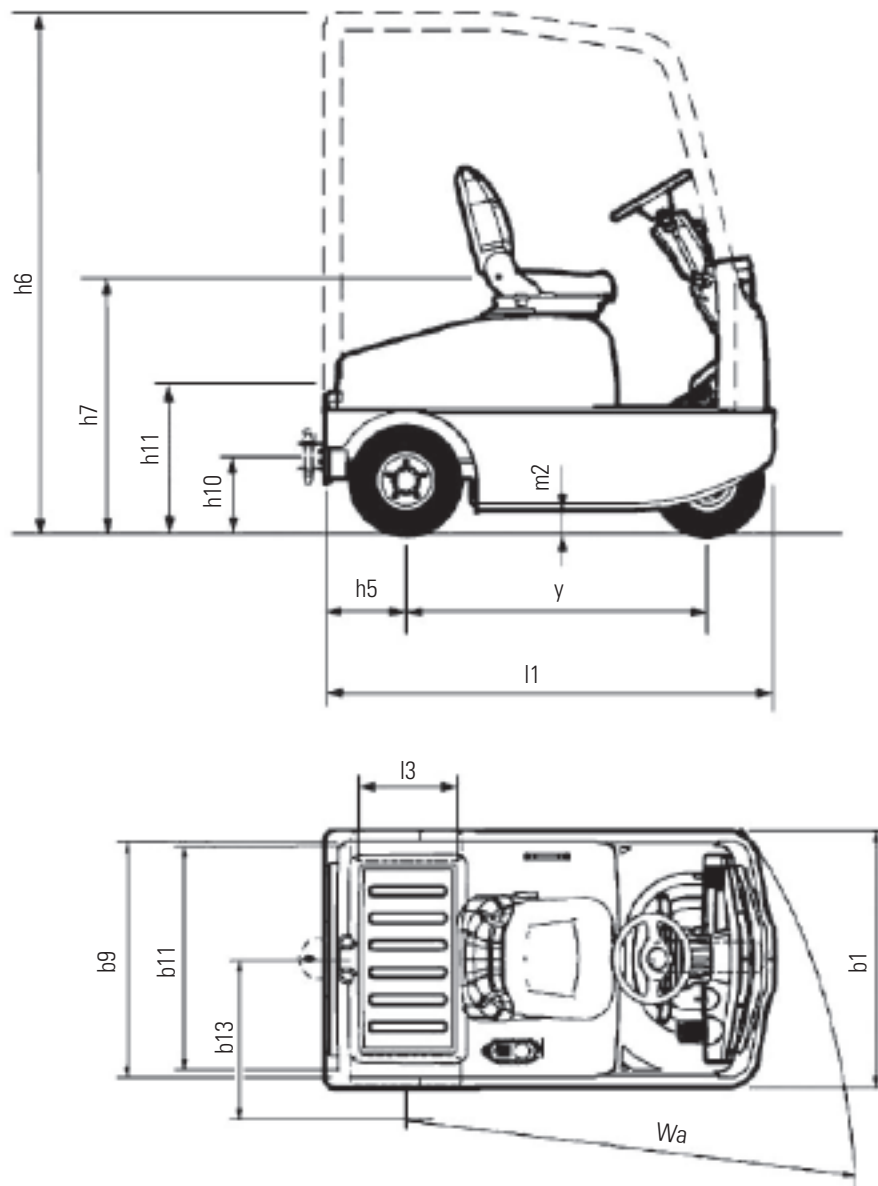

Способность преодолевать подъёмы

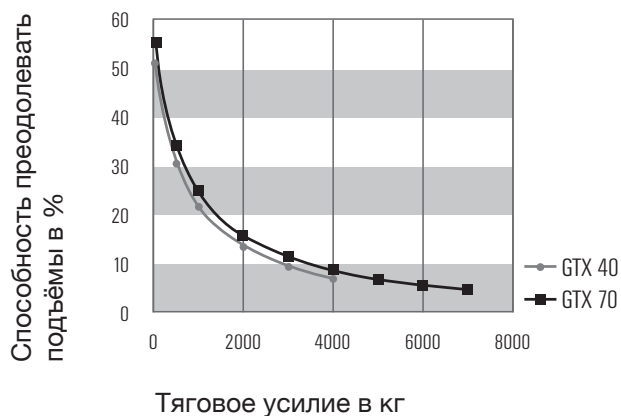

На этом графике показана зависимость способности преодолевать подъём от тягового усилия электротягача.

Более подробную информацию вы можете получить у вашего дилера CLARK

Примечание: данные указаны для коэффициента

ТЕХНИЧЕСКИЕ ХАРАКТЕРИСТИКИ

Технические характеристики продукта в соответствии с VDI 2198

1.1 Производитель (сокращение)		CLARK	CLARK
Технические характеристики	1.2 Модель	CTX40	CTX70
	1.3 Тип двигателя	Электрический – 48 В	Электрический – 48 В
	1.4 Оператор работает стоя / сидя	Сидя	Сидя
	1.5 Грузоподъемность / номинальная нагрузка Q (т)	4	7
	1.7 Номинальная тяга Н	785	1393
	1.9 Колесная база у (мм)	1160	1160
Вес	2.1 Эксплуатационная масса кг	910	1050
	2.3 Осевая нагрузка, без нагрузки спереди/сзади кг	390/520	430/620
Шины, ходовая часть	3.1 Тип шин, P = пневматические, SE = суперэластичные, C = подушечные *1	P	P
	3.2 Размер шин, передние колеса	4.00-8/6PR	4.00-8/6PR
	3.3 Размер шин, задние колеса	4.00-8/6PR	4.00-8/6PR
	3.5 Колеса, количество впереди/сзади (x = ведущие колеса)	1/2x	1/2x
	3.7 Протектор, задние колеса b11(мм)	870	870
Размеры	4.7 Высота верхнего ограждения (кабина) h6 (мм)	2035	2035
	4.8 Высота сиденья h7(мм)	920	920
	4.12 Высота сцепления h10(мм)	295	295
	4.13 Высота погрузки, без нагрузки h11(мм)	605	605
	4.16 Высота погрузочной поверхности l3(мм)	420	420
	4.17 Выступ l5 (мм)	310	310
	4.18 Ширина погрузочной поверхности b9 (мм)	767	767
	4.19 Общая длина (с шарниром / без шарнира) l1 (мм)	1830/1730	1830/1730
	4.21 Ширина b1. b2 (мм)	995	995
	4.32 Клиренс в центре колесной базы m2 (мм)	90	90
Производительность	4.35 Радиус разворота Wa(мм)	1700	1700
	4.36 Внутренний радиус поворота b13(мм)	551	551
	5.1 Скорость хода с нагрузкой/без нагрузки км/ч	9/13	7/17
	5.6 Максимальная тяга с нагрузкой/без нагрузки *2 Н	-/5394	-/5982
Двигатель	5.8 Скорость опускания с нагрузкой/без нагрузки *2 %	-/51,1	-/55,6
	5.10 Рабочий тормоз	Барabanный тормоз	Барabanный тормоз
	6.1 Мощность приводного мотора (S2 60 мин) кВт	3,0	6,0
	6.3 Батарея в соответствии с DIN43531/35/36 А, В, С	DIN 43531 А	DIN 43531 А
	6.4 Напряжение батареи, номинальная емкость К5 В/Ач	48/270	48/375
Прочее	6.5 Вес батареи (мин.) кг	400	540
	8.1 Тип управления мотором	АС / инвертор	АС / инвертор
	8.4 Уровень шума, действующий на уши водителя *3 дБ (А)	68,4	69,5
	8.5 Тяговое соединение, класс/тип DIN	болт	болт

*1 Дополнительно с суперэластичными шинами

*2 При скорости 1.6 км/ч без нагрузки с коэффициентом трения $\mu = 0.6$

*3 В соответствии с DIN EN 12053

С номинальным тяговым усилием 4 и 7 тонн электротягач Clark СТХ40/70 является идеальным выбором для множества применений. В ситуациях, когда необходима эффективная транспортировка множественных грузов, прочная конструкция этого тягача обеспечивает эффективную и надежную работу на протяжении длительного времени. Кабина оператора предлагает безопасную и комфортную рабочую среду.

Кабина водителя

Водитель попадает в эргономичную кабину, используя низко расположенную ступеньку. Резиновое покрытие пола предотвращает скольжение. Регулируемая рулевая колонка, регулируемое комфортное сиденье и достаточное пространство для ног позволяют чувствовать себя комфортно человеку любой комплекции.

Все элементы управления расположены так, что ими удобно управлять. Легко достигаемые отделения для хранения, идеально расположенный ручной тормоз и аварийный выключатель дополняют обстановку кабины водителя.

Отсек для хранения, рассчитанный на 200 кг (размером 767 x 420 мм), расположен за сиденьем водителя и позволяет легко разместить дополнительное оборудование.

Индикатор заряда батареи расположен в поле зрения оператора, что позволяет постоянно следить за состоянием батареи.

Дополнительная функция толчкового режима позволяет осуществить мягкое приближение тягача для легкого подключения. Функция самой маленькой скорости обеспечивает адаптацию тягача к любым рабочим условиям.

Двигатель, привод и управление

Мощный двигатель переменного тока мощностью 3,0 кВт (СТХ40) или 6,0 кВт (СТХ70), приводящий в действие задние колеса, и 48 В технология трехфазного тока обеспечивают превосходную динамичность, мягкость управления и высокие ходовые качества. Не требующие обслуживания двигатели переменного тока сводят эксплуатационные затраты к минимуму.

Температуры двигателей и контроллера находятся под постоянным наблюдением, а мощность автоматически подстраивается для предотвращения превышения расчетных значений. Управление ZAPI DUAL AC оснащено технологией MOSFET и CAN и расположено в удобно достигаемом месте. Высокая скорость хода даже под нагрузкой является отличительной чертой тягачей CLARK серии СТХ.

Тормозная система

Три независимые тормозные системы (электрический, ножной и стояночный тормоз) гарантируют высокую

эффективность благодаря улучшенному использованию емкости батареи и высокой безопасности. Ножной и стояночный тормоза обеспечивают эффективность торможения при любых условиях. Стояночный тормоз соединен боуденовским тросом с барабанным тормозом. Рекуперативный электрический тормоз возвращает энергию в батарею при каждом торможении. Этот процесс экономит расходы на энергию, сокращает износ тормоза и продлевает время работы на одном заряде батареи.

Если направление движения было изменено при помощи рычага управления, электроника обеспечивает мягкое торможение и прогрессивное ускорение в новом направлении. Полностью закрытый рабочий тормоз защищен от пыли, влаги и агрессивных частиц. Благодаря этому возможно использование в сложных окружающих условиях. Стандартная функция старта на наклонной поверхности позволяет контролировать работу погрузчика на наклонной плоскости и выполнять точную погрузку на погрузочных платформах.

Система управления

Необычайно маленький радиус поворота, равный 1700 мм, обеспечивается благодаря большому углу поворота. Мягкое и точное управление возможно даже при полном повороте руля.

Прочная рама для долгого срока службы

Тягачи CLARK серии СТХ имеют прочную конструкцию и исключительно надежную раму, что позволяет использовать эти тягачи в экстремальных условиях. Центр тяжести ходовой части расположен очень низко, что обеспечивает высокую устойчивость тягача при угловом движении.

Стандартное оборудование

Передние фары, задние фонари со стоп-сигналами и белыми фонарями заднего хода. Защитная окраска в яркий фирменный зеленый цвет «CLARK Green», обода колес окрашены в белый цвет, гидравлический барабанный тормоз, отсек для хранения на 200 кг, регулируемое рулевое колесо с ручкой спиннера.

Дополнительное оборудование

Литые резиновые шины, кабины, толчковый переключатель, переключатель ползучего режима, сигнализация заднего хода, зеркало заднего вида.

Безопасность

Серия СТХ40/70 сертифицирована CE и соответствует европейским стандартам безопасности.

Свяжитесь с вашим дилером CLARK для подбора оптимального оборудования.

КЛАРК Европа ГМБХ

Некарштрассе 37
D – 45478 Мюльхайм ан дер Рур
Тел.: +49 208 377336 0
Факс: +49 208 377336 36
email: info-europe@clarkmheu.com
www.clarkmheu.com

ООО «МНС»

Россия, 197349

Санкт-Петербург, ул. Автобусная, д.7, лит. Б

Тел. +7 (812) 324 65 60, +7 (812) 320 71 19

Факс +7 (812) 303 15 30

email: clark@mhc-co.com

http://www.кларк.рф